



**MACCHINE SERIGRAFICHE - SILK SCREEN PRINTING MACHINES**

## **Mod. TRP/4x900**



**MACCHINA AUTOMATICA A TAVOLA ROTANTE PER LA STAMPA A REGISTRO DI OGGETTI PIANI DI GRANDI DIMENSIONI  
AUTOMATIC SCREEN PRINTING MACHINE WITH INDEXED TABLE FOR LARGE OBJECTS WITH FLAT SURFACES ONLY**

# **GPE ARDENGHI Srl**

Via Pagazzano, 20 - 24047 TREVIGLIO (BG), ITALY - Tel. ..39/0363.49796 - Fax ..39/0363.301410  
[www.gpeardenghi.it](http://www.gpeardenghi.it) / [gpe@gpeardenghi.it](mailto:gpe@gpeardenghi.it)

# CARATTERISTICHE - TECHNICAL FEATURES

DISCO TAVOLA CON 4 POSIZIONI

DIMENSIONI MAX. OGGETTI

CORSA DI STAMPA UTILE MAX.

PRODUZIONE ORARIA

CARICO MANUALE

POSSIBILITÀ DISPOSITIVO ANTISTATICO

STAZIONE DI STAMPA COMPLETA

SISTEMA NO-OBJECT NO-PRINT

POSSIBILITÀ DI SCARICO AUTOMATICO

CABINATURA DI SICUREZZA

Ø mm 900  
mm 350X140/294X240/270X270 H 70  
mm 350  
1000 - 2000

FZ

SC

NP

YA

LR

INDEXED TABLE WITH 4 STATIONS

MAX. SIZES OF OBJECTS

MAX. AVAILABLE PRINTING STROKE

OUTPUT PER HOUR

MANUAL LOADING

DEIONIZING DEVICE (OPTIONAL)

COMPLETE PRINTING STATION

NO-OBJECT NO-PRINT SYSTEM

AUTOMATIC DISCHARGING SYSTEM (OPTIONAL)

SAFETY CABINET

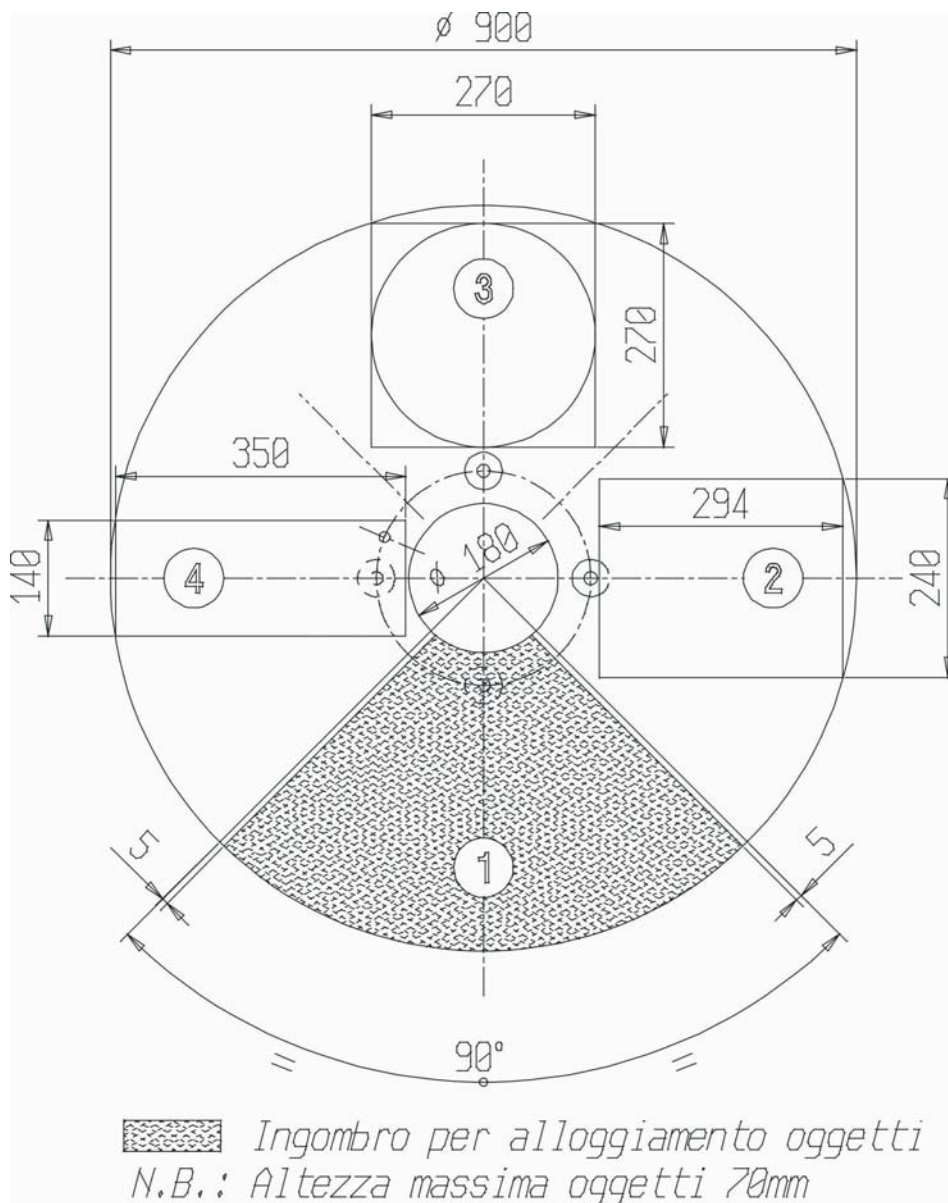

## GPE ARDENGHI Srl

Via Pagazzano, 20 - 24047 TREVIGLIO (BG), ITALY - Tel. ..39/0363.49796 - Fax ..39/0363.301410

[www.gpeardenghi.it](http://www.gpeardenghi.it) / [gpe@gpeardenghi.it](mailto:gpe@gpeardenghi.it)